

Majestic Melkdispenser



• Duidelijke temperatuuraanwijzing

• Afsluitbaar

• Afneembaar en eenvoudig te reinigen deurrubber

• Modern professioneel design met RVS buitenkant

Unieke koeling t/m het afvulpunt!

• Melkbekerhouders

Unieke koeling tot en met het afvulpunt, conform HACCP

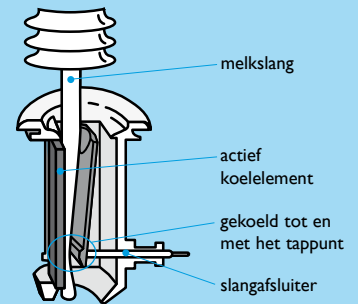

Vernieuwde uitvoering

- Opslag voor extra melkpak(ken)
- Geen nee-verkoop tijdens piekuren waardoor minder handling tijdens bijvullen
- Hygiënisch anti-druppel-systeem
- Voldoet aan criteria duurzaam inkopen grootkeuken-apparatuur volgens Min. van Infrastructuur en Milieu
- Hoge return on investment wegens lange levensduur

SILVER KING

W E S E R V E S P E C I A L T Y M A R K E T S TM



Majestic Melkdispenser



Specificaties model
SKMAJ1
SKMAJ2
SK15 Majestic *

20009 SKMAJ1

1-taps melkdispenser voor één verpakking 10 liter en opslag 10 liter of één Milk Crate. Inclusief RVS platform, lekbak en Milk Crate 230V - 50Hz - 1,6Amp - ca. 300W

20002 SKMAJ2

2-taps melkdispenser voor twee verpakkingen 10 liter en opslag twee verpakkingen 10 liter of twee Milk Krates. Inclusief 2 RVS platforms, lekbak en Milk Crate 230V - 50Hz - 1,4Amp - ca. 300W

Buitenzijde

Roestvrijstaal met zwarte randafwerking

Binnenzijde

Roestvrijstaal met afgeronde hoeken, hygienisch en makkelijk te reinigen

Koeling

CFK-vrij koelmiddel R134a. Hermetisch gesloten, uiterst efficiënt en onafhankelijk koelsysteem met onderhoudsvrije condensor en koelwandverdampers. Garandeert een jaren lange en probleemloze werking

Electrische installatie

Voorzien van netsnoer van 2 m. met gepolariseerde stekker

Garantie

Een jaar op alle onderdelen
Vijf jaar op de compressor

Drie maanden op de servicekosten

Accessoires

35020 • 3-delige magneetsticker-set

Bestaande uit: 'halfvolle melk', 'karnemelk' en 'buiten gebruik'



30935 • Set slangklemmen

10 slangklemmen (clip-model)



35041 • Reinigingsborstel tappunt

Voor het hygiënisch reinigen van het doseermechanisme van de melkdispenser



* 20000 SK15 Majestic

(bestaand model, zolang voorraad strekt)
3-taps melkdispenser voor 3 verpakkingen 10 liter of drie Milk Krates. Inclusief drie RVS platforms en lekbak (exclusief Milk Crate)
230V - 50Hz - 1,8Amp - ca. 400W

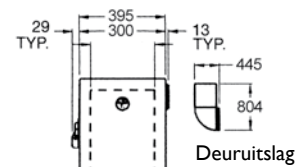

Deuruitslag

Model SKMAJ1

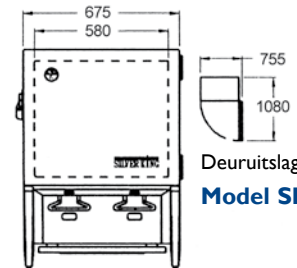

Deuruitslag

Model SKMAJ2

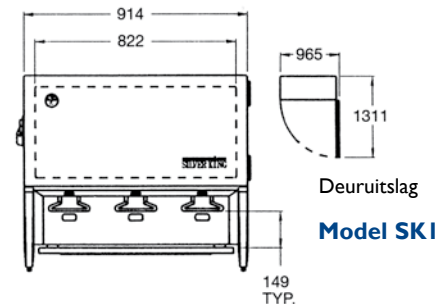

Deuruitslag

Model SK15

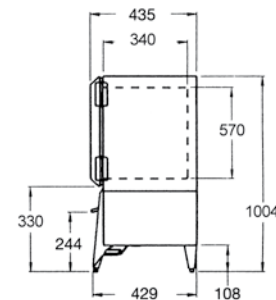

Zij-aanzicht

Uitwendige afmetingen in mm.



Model	Lengte	Diepte	Hoogte	Inhoud
SKMAJ1	395 mm	435 mm	1004 mm	10 lit.
SKMAJ2	675 mm	435 mm	1004 mm	20 lit.
SK15	914 mm	435 mm	794 mm	30 lit.

Model	Compressor	Amps.	Gewicht
SKMAJ1	1/10 hp	0,7	48,5 kg
SKMAJ2	1/10 hp	0,7	69,0 kg
SK15	1/8 hp	0,9	63,0 kg



Importeur voor de Benelux

DQ Trading bv

Dijnsburgerlaan 3 / Postbus 216

NL-3700 AE ZEIST / HOLLAND

Telefoon + 31 (0)30 601 7442 / Fax + 31 (0)30 695 7244

info@dq4quality.nl / www.dq4quality.nl

Silver King

1600 Xenium Lane North, Minneapolis, MN 55441-3787

www.silverking.com

Een Divisie van Stevens Lee Company